

Kapselfeder-Manometer

Gehäuse CrNi-Stahl (Ch) mit Gehäusefüllung

Kl. 1,6 NG 63
80
100
160

Typen

KPChG

KPChgG 80

Anwendung

Messung von positivem oder negativem Überdruck in Messspannen von 100 mbar (NG 63 ab 160 mbar) bis 600 mbar bei Luft oder anderen gasförmigen Messstoffen.

Nenngrößen (NG)

63, 80, 100, 160 mm

Genauigkeitsklasse (EN 837-3)

1,6 (Anzeigegenauigkeit besser als $\pm 1,6\%$ vom Skalenendwert)

Anzeigebereiche (nach EN 837-3)

NG 63: 0-160 mbar bis 0-600 mbar
ab NG 80: 0-100 mbar bis 0-600 mbar

auch Vakuum- und Mano-Vakuummessbereiche
(siehe rückseitige Tabelle)

Verwendungsbereiche

bei ruhender Belastung: Skalenendwert
bei dynamischer Belastung: 0,9 x Skalenendwert

Temperaturbeständigkeit

Umgebungstemperatur: - 20 bis +60 °C
Messstofftemperatur: + 70 °C max.

Temperatureinfluss

Der zusätzliche Fehler pro 10 °C Abweichung von der Referenztemperatur +20 °C kann in Übereinstimmung mit EN 837-3 bis zu 0,6% betragen.

Schutzart (EN 60529 / IEC 529)

IP 54

Standardausführung

Anschluss

unten, optional rückseitig mittig (rm)

NG63:

G ¼ B Messing (Ausführung -1)

NG 80, 100, 160:

G ½ B

Ausführung -1: Messing,

Ausführung -3: CrNi-Stahl 1.4571

Kapselfeder

Ausführung -1: CuBe-Legierung

Ausführung -3: CrNi-Stahl 1.4571 (nicht für NG 63 erhältlich)

O-Ring-Dichtung (messstoffberührt):

Ausführung -1: NBR

Ausführung -3: FPM (nicht für NG 63 erhältlich)

Zeigerwerk

Ausführung -1: Messing / Neusilber

Ausführung -3: CrNi-Stahl (nicht für NG 63 erhältlich)

Zifferblatt

Aluminium weiß, Skalierung schwarz

Zeiger

Aluminium schwarz

Nullpunktverstellung

frontseitig, verstellbar von außen durch die Acrylglascheibe

Gehäuse

CrNi-Stahl (1.4301),

NG 63, 100, 160 mit Bajonettring, NG 80 mit Bördelring

Gehäusefüllung

Glyzerin (86%)



Sichtscheibe

Acrylglas, für Nullpunktverstellung gelocht

Sicherheitsmerkmal

Blow-out am Gehäuseumfang oben (siehe rückseitigen Hinweis)

Sonderausführungen u.a.

- andere Anschlussgewinde, z.B. M 12x1,5, ¼" NPT, ab NG 80 auch M 20x1,5 oder ½" NPT; andere auf Anfrage
- Drosselschraube Ms oder CrNi-Stahl (Bohrung \varnothing 0,3 mm) im Eingangskanal
- Gehäuseentlüftung Nr. 22 für Freianlagen
- Über-/Unterdrucksicherheit (nur NG 80, 100, 160):
Ausführung -1: 10-fach über- oder unterdrucksicher oder Kombination 10-fach über- und unterdrucksicher
Ausführung -3: 10-fach überdrucksicher oder 10-fach unterdruck sicher; Kombination 10-fach über- und 3-fach unterdrucksicher; höhere Unterdrucksicherheit in Kombination mit 10-fach überdrucksicher auf Anfrage

Bestellangaben (Typenaufbau):

Bitte geben Sie in Ihrer Bestellung an:

Grundtyp und Nenngröße:

KPChG 63, 100 oder 160
KPChgG 80

Kennzahl für messstoffberührte Teile:

- 1 oder - 3 (siehe links; NG 63 nur -1)

Kennbuchstaben

für Gehäusebauform: Standardgehäuse mit Anschluss unten = ohne zusätzl. Kennbuchstaben

optional Anschluss rücks. mittig = rm

Anzeigebereich:

vergl. rücks. Tabelle, z.B. 0-100 mbar

Anschlussgewinde:

G ½ B (andere siehe "Sonderausführungen")
G ¼ B bei NG 63

Sonderheiten:

(siehe oben)

Beispiele für Bestelltexte:

- KPChG 100-3, rm, 0-250 mbar, G ½ B
- KPChG 80-1, -40/+60 mbar, ½" NPT



ARMATURENBAU GmbH
Manometerstraße 5 • D-46487 Wesel - Ginderich
Tel.: (0 28 03) 91 30 - 0 • Fax: (0 28 03) 10 35
armaturenbau.de • mail@armaturenbau.de



Tochterfirma und Vertrieb Ost

MANOTHERM Beierfeld GmbH
Am Gewerbepark 9 • D-08340 Beierfeld
Tel.: (0 37 74) 58 - 0 • Fax: (0 37 74) 58 - 545
manotherm.de • mail@manotherm.de

I-6202
01/10

Gehäusebauformen, Kennbuchstaben, Maße und Masse, Anzeigebereiche

Anschluss unten
ohne Kennbuchstaben

Typen KPChG 100, 160

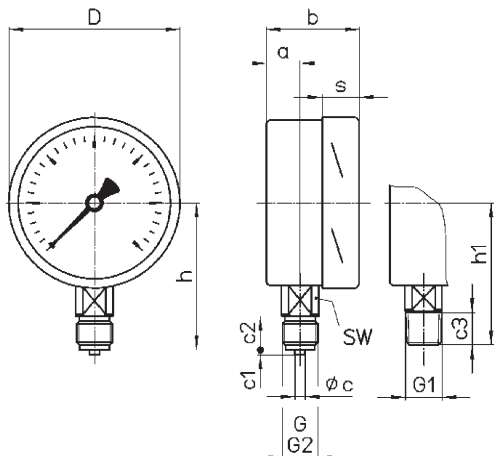

Anschluss rückseitig mittig
Kennbuchstaben: rm

Typen KPChG 100, 160

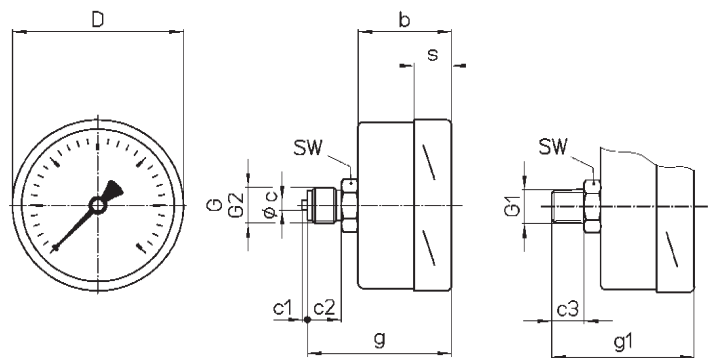

Typ KPChG 80

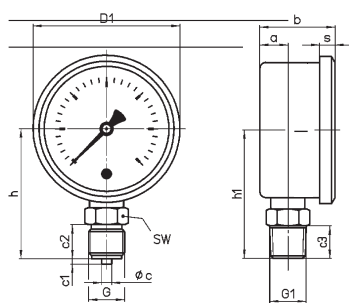

Typ KPChG 80

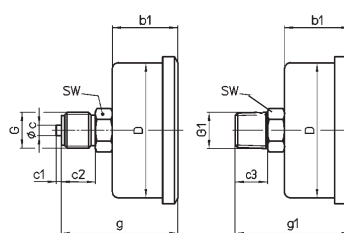

Typ KPChG 63

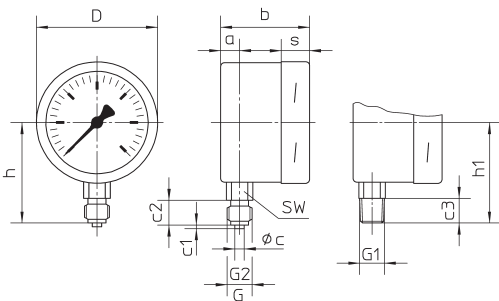

Typ KPChG 63

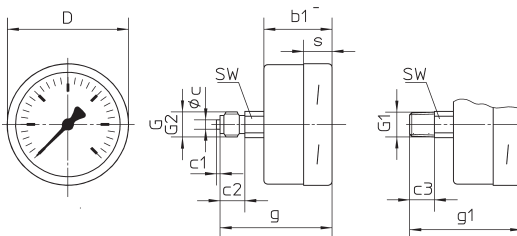

Maße (mm) und Masse (kg)

NG	a	b	b1	D	c	c1	c2	c3	G	G1	G2	g	g1	h ±1	h1 ±1	s	SW	Masse (ca.)
63	10	47	36	64	5	2	13	13	G ¼ B	¼" NPT	M 12x1,5	59	59	53	53	15	14	0,23
80	16	43	37	86	6	3	20	19	G ½ B	½" NPT	M 20x1,5	67	66	76	75	9	22	0,45
100	20	55	—	101								85	84	87	84	21		0,90
160	15,5	51,5	—	161								82	81	115	114	21		1,90

Anzeigebereiche (EN 837-3)

Vakuummeter	Mano-Vakuummeter	Manometer
in mbar		
- 100 / 0 ¹⁾	- 40 / + 60 ¹⁾ - 60 / + 40 ¹⁾	0 / 100 ¹⁾
- 160 / 0	- 60 / +100 - 100 / + 60	0 / 160
- 250 / 0	- 100 / +150 - 150 / +100	0 / 250
- 400 / 0	- 150 / +250 - 250 / +150	0 / 400
- 600 / 0	- 200 / +400 - 400 / +200	0 / 600

¹⁾ nicht NG 63

Montage-/Bedienhinweis zum Blow-out

Die gefüllte Ausführung erhalten Sie mit einer Druckentlastungsöffnung Ø 13 mm am Gehäuseumfang oben und Blow-out-Stopfen. Zur Innendruckkompensation muss die Spitze des Blow-out-Stopfens abgeschnitten werden (daher IP 54). Die Geräte sind mit einem entsprechenden Aufkleber versehen.